



Calotta elettrosaldabile

- Codice prodotto: DCEL
- PE 100 nero – SDR 11 – PN 16
- Conformità prodotto:
 - UNI EN 12201 (Sistemi di tubazioni per la distribuzione dell'acqua)
 - UNI EN 1555 (Sistemi di tubazioni per la distribuzione di gas combustibile)
 - UNI EN ISO 15494 (Sistemi di tubazioni per applicazioni industriali)
- Sistema di saldatura per elettro fusione secondo UNI 10521
- Tensione di lavoro: 39,5 – 48 V



Electrofusion cap

- *Product code: DCEL*
- *PE 100 black – SDR 11 – PN 16*
- *Product conformity:*
 - UNI EN 12201 (Piping system for water distribution)*
 - UNI EN 1555 (Piping system for distribution fuel gas)*
 - UNI EN ISO 15494 (Piping system for industrial application)*
- *Electrofusion welding according to UNI 10521*
- *Working voltage: 39,5 – 48 V*

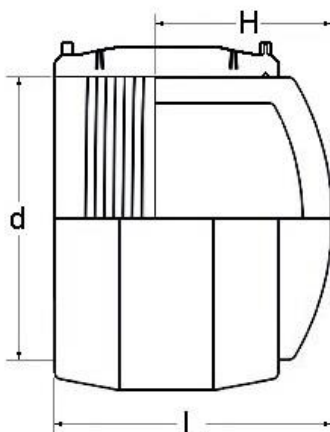

d (mm)	L (mm)	H (mm)	Peso Weight (Kg)
25	49	36	0,05
32	103	60	0,09
40	110	64	0,14
50	61	46	0,12
63	139	82	0,28
75	148	87	0,43
90	167	102	0,63
110	180	104	1,07
125	189	110	1,39
140	200	114	2,04
160	224	130	2,62
180	218	122	2,98
200	263	157	4,79
225	256	142	6,37
250	274	151	8,05
280	279	154	11,08
315	333	200	15,39