



RACCOGLITORE DI IMPURITA' SEDIMENT STRAINER

Descrizione

Il raccoglitore d'impurità elimina dal fluido di esercizio le impurità solide mediante una retina filtrante

Dati tecnici

- Corpo in PVC trasparente
- Gamma dimensionale da Ø 2 1/2" (DN 65) a Ø 4" (DN 100)
- Attacchi femmina filettati gas in accordo alle normative UNI-ISO 228/1, DIN 2999
- Guarnizioni in EPDM o FKM
- Retina filtraggio standard con passo 1,5 mm
- Resistenza a pressioni di esercizio fino a 16 bar a 20°C
- Possibilità di effettuare la manutenzione con il corpo valvola installato
- Idoneità al contatto con acqua potabile ed altre sostanze alimentari secondo le vigenti leggi
- A richiesta accoppiamenti flangiati secondo gli standards ISO 2084, UNI EN 1452, DIN 8063 o ANSI B.16.5 150



Dimensioni Dimensions

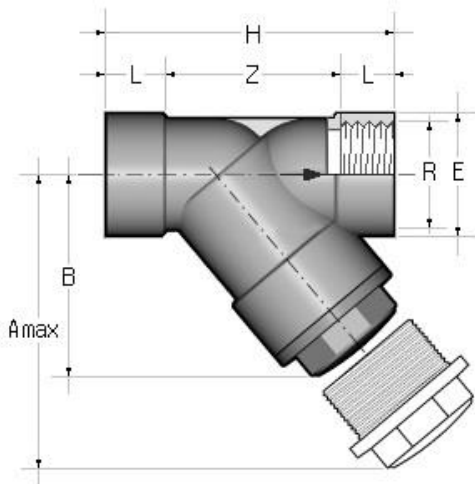

Description

Sediment strainer removes solid impurities in suspension in the fluid conveyed by means of filter screen

Technical data

- Transparent PVC body
- Size ranges from Ø 2 1/2" (DN 65) to Ø 4" (DN 100)
- Female sockets according with UNI-ISO 228/1, DIN 2999 standards
- EPDM or FKM gaskets
- Standard screen with 1,5 mm step
- Maximum working pressure 16 bar at 20 °C
- Maintenance can be carried out while the valve body is installed in line
- Is suitable for conveying foodstuff and drinking water and meets the necessary standards and regulations
- On request coupling with backing ring flanges according ISO 2084, UNI EN 1452, DIN 8063 or ANSI B.16.5 150 standards.

R	DN	PN	A _{max}	B	E	L	Z	H	Peso Weight (g)
2 1/2"	65	6	300	179	104	30,2	182,6	243	2385
3"	80	4	325	192	116	33,3	195,4	262	2965
4"	100	4	385	231	138	39,3	246,4	325	4405