



Manicotto elettrosaldabile

- Codice prodotto: DMEL
- PE-HD 100 nero – SDR 11 – PN 16
- Conformità prodotto:
 - UNI EN 12201 (Sistemi di tubazioni per la distribuzione dell'acqua)
 - UNI EN 1555 (Sistemi di tubazioni per la distribuzione di gas combustibile)
 - UNI EN ISO 15494 (Sistemi di tubazioni per applicazioni industriali)
- Sistema di saldatura per elettro fusione secondo UNI 10521
- Tensione di lavoro: 39,5 – 48 V

Electrofusion coupler

- *Product code: DMEL*
- *HDPE 100 black – SDR 11 – PN 16*
- *Product conformity:*
 - UNI EN 12201 (Piping system for water distribution)*
 - UNI EN 1555 (Piping system for distribution fuel gas)*
 - UNI EN ISO 15494 (Piping system for industrial application)*
- *Electrofusion welding according to UNI 10521*
- *Working voltage: 39,5 – 48 V*

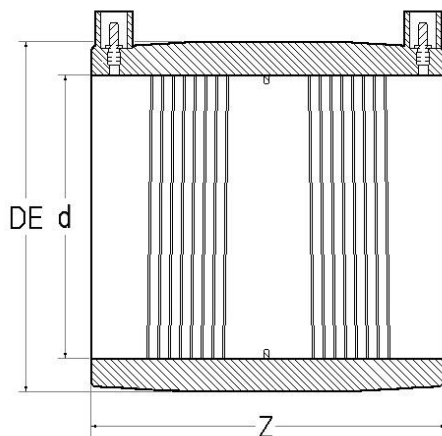

| d (mm) | DE (mm) | Z (mm) | Peso Weight (Kg) |
|-----------|------------|-----------|------------------------|
| 20 | 29 | 70 | 0,03 |
| 25 | 34 | 74 | 0,04 |
| 32 | 44 | 85 | 0,07 |
| 40 | 54 | 92 | 0,10 |
| 50 | 66 | 97 | 0,14 |
| 63 | 78 | 113 | 0,18 |
| 75 | 95 | 120 | 0,27 |
| 90 | 112 | 129 | 0,39 |
| 110 | 136 | 150 | 0,62 |
| 125 | 155 | 160 | 0,88 |
| 140 | 173 | 170 | 1,14 |
| 160 | 197 | 185 | 1,52 |
| 180 | 220 | 190 | 2,02 |
| 200 | 246 | 210 | 2,82 |
| 225 | 277 | 226 | 3,57 |
| 250 | 310 | 245 | 4,90 |
| 280 | 345 | 250 | 6,85 |
| 315 | 390 | 265 | 8,72 |