



Riduzione elettrosaldabile

- Codice prodotto: DREL
- PE-HD 100 nero – SDR 11 – PN 16
- Conformità prodotto:
 - UNI EN 12201 (Sistemi di tubazioni per la distribuzione dell'acqua)
 - UNI EN 1555 (Sistemi di tubazioni per la distribuzione di gas combustibile)
 - UNI EN ISO 15494 (Sistemi di tubazioni per applicazioni industriali)
- Sistema di saldatura per elettro fusione secondo UNI 10521
- Tensione di lavoro: 39,5 – 48 V



Electrofusion reducer

- *Product code: DREL*
- *HDPE 100 black – SDR 11 – PN 16*
- *Product conformity:*
 - UNI EN 12201 (Piping system for water distribution)*
 - UNI EN 1555 (Piping system for distribution fuel gas)*
 - UNI EN ISO 15494 (Piping system for industrial application)*
- *Electrofusion welding according to UNI 10521*
- *Working voltage: 39,5 – 48 V*

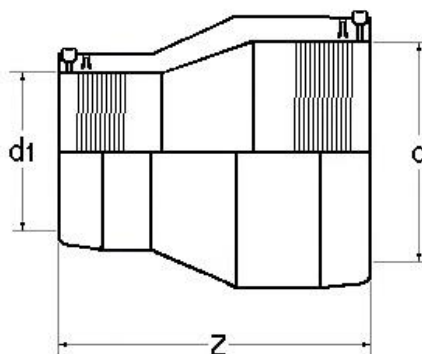

d x d₁ (mm)	Z (mm)	Peso Weight (Kg)	d x d₁ (mm)	Z (mm)	Peso Weight (Kg)
25 x 20	85	0,07	110 x 63	210	0,76
32 x 20	85	0,08	110 x 75	186	0,73
32 x 25	77	0,05	110 x 90	178	0,78
40 x 20	120	0,09	125 x 63	226	1,00
40 x 25	109	0,11	125 x 90	194	1,04
40 x 32	95	0,12	125 x 110	179	1,04
50 x 25	120	0,13	140 x 90	212	1,30
50 x 32	100	0,14	160 x 90	251	1,78
50 x 40	103	0,17	160 x 110	243	1,95
63 x 32	118	0,20	160 x 125	244	2,00
63 x 40	144	0,18	180 x 90	289	2,50
63 x 50	118	0,23	180 x 140	246	2,59
75 x 50	142	0,38	180 x 125	244	2,43
75 x 63	143	0,31	180 x 160	230	2,62
90 x 50	179	0,45	200 x 160	275	3,60
90 x 63	162	0,45	200 x 180	246	3,36
90 x 75	148	0,43	225 x 160	314	5,70
			250 x 180	318	6,20