



## Tee 90° elettrosaldabile

- Codice prodotto: DTEL
- PE-HD 100 nero – SDR 11 – PN 16
- Conformità prodotto:
  - UNI EN 12201 (Sistemi di tubazioni per la distribuzione dell'acqua)
  - UNI EN 1555 (Sistemi di tubazioni per la distribuzione di gas combustibile)
  - UNI EN ISO 15494 (Sistemi di tubazioni per applicazioni industriali)
- Sistema di saldatura per elettro fusione secondo UNI 10521
- Tensione di lavoro: 39,5 – 48 V



## Electrofusion tee 90°

- *Product code: DTEL*
- *HDPE 100 black – SDR 11 – PN 16*
- *Product conformity:*
  - UNI EN 12201 (Piping system for water distribution)*
  - UNI EN 1555 (Piping system for distribution fuel gas)*
  - UNI EN ISO 15494 (Piping system for industrial application)*
- *Electrofusion welding according to UNI 10521*
- *Working voltage: 39,5 – 48 V*

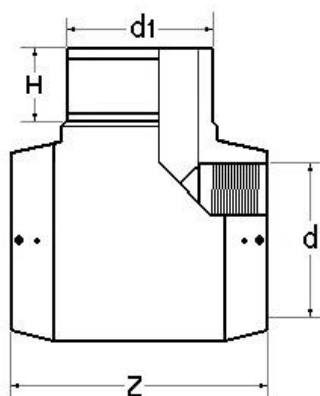

d (mm)	d <sub>1</sub> (mm)	Z (mm)	H (mm)	Peso Weight (Kg)
20	20	98	65	0,06
25	25	98	65	0,08
32	32	116	50	0,10
40	40	130	56	0,15
50	50	149	56	0,24
63	63	175	69	0,46
75	75	188	69	0,64
90	90	211	84	1,03
110	110	250	90	1,83
125	125	265	90	2,42
140	140	292	91	3,06
160	160	319	100	4,53
180	180	355	105	5,98
200	200	415	115	8,45
225	225	415	115	11,03
250	250	478	133	17,00
315	315	560	153	30,34