



VALVOLA MANUALE A FARFALLA MANUAL BUTTERFLY VALVE



Caratteristiche

- Valvola manuale a farfalla con corpo wafer per intercettazione e regolazione in esecuzione con riduttore a volantino
- Corpo valvola in PP-GR resistente a pressioni di esercizio fino a 10 bar a 20 °C ed ai raggi UV
- Disco in PP
- Tenuta intercambiabile con manicotto nei materiali EPDM, FKM
- Sistema di foratura ad asole ovali per l'accoppiamento secondo numerosi standards internazionali
- Lunette in ABS per facilitare l'autocentraggio di flange e bulloni
- Possibilità di installare riduttori manuali, servocomandi pneumatici e/o elettrici con le seguenti dime di foratura:
 - ISO 5211 F05, F07, F10 fino al DN 200
 - ISO 5211 F10, F12, F14 o senza flange per DN 250 e 300
- Gamma dimensionale:
 - Da DN 65 a DN 250 secondo Serie DIN 3202 K2 e ISO 5752 Medium serie 25
 - DN 250 e 300 secondo serie DIN 3202 K3 e ISO 5752 Long serie 16
- Versione speciale anulare lug PN 10 a foratura completa DIN 2501, ANSI 150 con inserti in acciaio al carbonio o in acciaio inox AISI 316 affogati a caldo direttamente nel corpo valvola.

Dati tecnici

- La foratura del corpo valvola permette l'accoppiamento con dimensioni di foratura secondo le seguenti normative internazionali:
 - DIN 2501, ISO DIS 9624, UNI 223
 - BS 10 table D/E
 - ASA B 16.5, class 150
 - JIS 2212 (K10 ad esclusione DN 200)

Dimensioni Dimensions

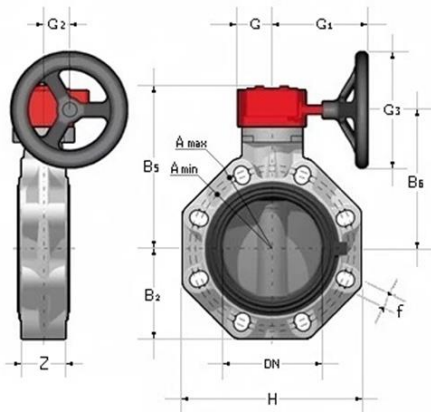

Characteristics

- Manual butterfly valve with wafer body used for fast control and ON/OFF operations with gear box
- Body in GR-PP material resistant to working pressure up to 10 bar at 20 °C and UV rays
- PP disk
- EPDM, FKM interchangeable primary liner
- Full flanged body with oval holes to fit with flanges in different standards
- Equipped with ABS insert to centre flanges and bolts
- Possibility to install gear box and actuators directly using standard drilling provided on top of body:
 - ISO 5211 F05, F07, F10 up to DN 200
 - ISO 5211 F10, F12, F14 without upper flanges for DN 250 and 300
- Size range:
 - from DN 65 up to DN 250, series DIN 3202 K2, and ISO 5752 Medium series 25
 - Series DIN 3202 K3 and ISO 5752 long series 16
- Special full drilled lug version PN 10 with captive stainless steel AISI 316 or carbon steel inserts (DIN 2501 or ANSI 150)

Technical data

- Oval holes in the valve body allow connections to flanges with different drillings:
 - DIN 2501, ISO DIS 9624, UNI 223
 - BS 10 table D/E
 - ASA B 16.5, class 150
 - JIS 2212 (K10 except for DN 200)



d	DN	PN	A min	A max	B ₂	B ₅	B ₆	G	G ₁	G ₂	G ₃	Z	H	U	Peso Weight (Kg)
75	65	10	128	144	80	174	146	48	135	39	125	46	165	4	2,30
90	80	10	145	160	93	188	160	48	135	39	125	49	185	12	2,70
110	100	10	165	190	107	202	174	48	135	39	125	56	211	8	3,05
140	125	10	204	215	120	222	194	48	144	39	200	64	240	8	4,35
160	150	10	230	242	134	235	207	48	144	39	200	70	268	8	5,10
200/225	200	10	280	298	161	287	256	65	204	30	200	71	323	8	9,20

UNI -DIN

d	DN	PN	A	B ₂	B ₅	B ₆	G	G ₁	G ₂	G ₃	H	Z	f	Fori Holes	Peso Weight (Kg)
250/280	250	10	350	210	317	281	88	236	76	250	405	114	22	12	18,4
315	300	8	350	210	317	281	88	236	76	250	405	114	22	12	18,4
355	350	7	460	280	438	390	88	361	80	300	530	129	22	16	31,8
400	400	6	515	306	438	390	88	361	80	300	594	169	26	16	38,8

ANSI B16.5 cl. 150

d	DN	PN	A	B ₂	B ₅	B ₆	G	G ₁	G ₂	G ₃	H	Z	f	Fori Holes	Peso Weight (Kg)
10"	250	10	350	210	317	281	88	236	76	250	405	114	25,4	12	18,4
12"	300	8	400	245	374	338	88	236	76	250	475	114	25,4	12	25,4
14"	350	7	476	280	438	390	88	361	80	300	530	129	28,5	16	31,8
16"	400	6	540	306	438	390	88	361	80	300	594	169	28,5	16	38,8

Giunzioni

- Prima di effettuare l'installazione è opportuno verificare che il diametro di passaggio del collare consenta la corretta apertura della lente: in caso contrario è necessario smussare il collare
- I Ø 140 e Ø 225 da installarsi con collari adattatori speciali

Jointing

- *Before installing it's advisable to check that stubs thickness allows for correct opening of the disc: if not, it is necessary to chamfer the stub*
- *Ø 140 e Ø 225 to install with special adaptor stubs*