



VALVOLA MANUALE A FARFALLA MANUAL BUTTERFLY VALVE



Caratteristiche

- Versione manuale a leva con maniglia e cremagliera in PVC
- Corpo valvola in PVC
- Disco in PVC
- Tenuta intercambiabile con manicotto in EPDM o FKM
- Possibilità di installazione diretta di servocomandi pneumatici e/o elettrici a foratura standard ISO 5211 F05, F07, F10
- Gamma dimensionale da DN 40 a DN 200, serie DIN 3202 K2 e ISO 5752 Medium serie 25
- Resistenza a pressioni di esercizio fino a 10 bar a 20 °C
- Sistema di foratura ad asole ovali per l'accoppiamento secondo numerosi standard internazionali: lunette in ABS in dotazione per facilitare l'autocentraggio di flange e bulloni

Dati tecnici

La foratura del corpo valvola permette l'accoppiamento con dimensioni di foratura secondo le seguenti normative internazionali: DIN 2501, ISO DIS 9624, UNI 223, BS 10 table D/E, ASA B 16.5, class 150, JIS 2212 (K10 ad esclusione DN 200), JIS 2212 (K5 ad esclusione DN 50)

Dimensioni Dimensions

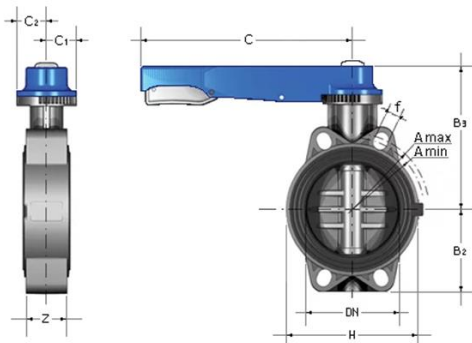

Characteristics

- Hand operated version with PVC hand lever and PVC ratchet
- PVC body
- PVC disk
- EPDM or FKM interchangeable primary liner in elastomer
- Possibility to install actuators directly using standard drilling provided on top of body ISO 5211 F05, F07, F10
- Range size from DN 40 up to DN 200, series DIN 3202 K2, and ISO 5752 Medium series 25
- Working pressure up to 10 bar at 20 °C
- Full flanged body with oval holes to fit with flanges in different standards; equipped with ABS insert to centre flanges and bolts

Technical data

Oval holes in the valve body allow connections to flanges with different drillings: DIN 2501, ISO DIS 9624, UNI 223, BS 10 table D/E, ASA B 16.5, class 150, JIS 2212 (K10 except for DN 200), JIS 2212 (K5 except for DN 50)

d	DN	PN	B ₂	B ₃	C	C ₁	C ₂	H	Z	f	A _{min}	A _{max}	Fori Holes	Peso Weight (g)
50	40	16	60	136	175	45	42	132	33	19	93,5	109	4	827
63	50	16	70	143	175	45	42	147	43	19	108	124	4	1012
75	65	10	80	168	250	45	53	165	46	19	128	144	4	1420
90	80	10	90	182	250	45	53	130	49	19	145	159	4	1640
110	100	10	105	196	250	45	53	150	56	19	165	190	4	1990
140	125	10	121	215	335	45	53	185	64	23	204	242	4	3030
160	150	10	132	229	335	45	53	210	70	23	230	242	4	3730
225	200	10	161	309	425	65	82	325	71	23	280	298	8	8240

Giunzioni

- Prima di effettuare l'installazione della valvola è opportuno verificare che il diametro di passaggio del collare consenta la corretta apertura della lente: in caso contrario è necessario smussare il collare
- I Ø 140 e Ø 225 da installarsi con collari adattatori speciali

Jointing

- Before installing valve it's advisable to check that stubs thickness allows for correct opening of the disc: if not, it is necessary to chamfer the stub
- Ø 140 e Ø 225 to install with special adaptor stubs