



## VALVOLA A MEMBRANA MANUALE MANUAL DIAPHRAGM VALVE



### Descrizione

La valvola a membrana modello DK è particolarmente adatta per regolazione e intercettazione di fluidi abrasivi o contenenti impurità.

La geometria interna del corpo ottimizza l'efficienza fluidodinamica aumentando sensibilmente la portata e garantisce un'ottima linearità della curva di regolazione.

La valvola si presenta con ingombri e pesi decisamente ridotti.

L'innovativo volantino è dotato di un meccanismo brevettato di blocco della manovra, immediato ed ergonomico, che consente di bloccare qualsiasi posizione di regolazione raggiunta.

### Dati tecnici

- Corpo valvola in PVC
- Membrana di tenuta in EPDM, FKM o PTFE
- Indicatore ottico di posizione
- Attacchi con flange fisse forate secondo standard UNI DIN PN 10/16; scartamento secondo EN 558-1
- Gamma dimensionale da DN 15 a DN 65
- Pressione massima di esercizio a 20 °C: 10 bar
- Range temperatura di esercizio: 0 °C ÷ + 60 °C

### Riferimenti normativi

- Criteri costruttivi: EN ISO 16138, EN ISO 1452, EN ISO 15493
- Metodi e requisiti del test: ISO 9393
- Criteri di installazione: DVS 2204, DVS 2221, UNI 11242

### Dimensioni Dimensions

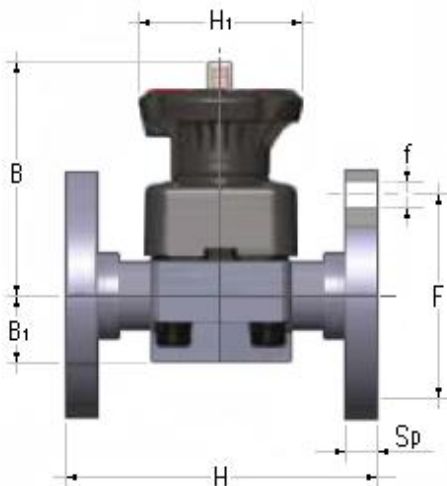

### Description

The DK model diaphragm valve is particularly suitable for shutting off and regulating abrasive or dirty fluids.

The internal geometry of the body optimizes fluid dynamic efficiency by increasing the flow rate and ensuring an optimum linearity of the flow adjustment curve.

The valve is extremely compact and very light.

The innovative handwheel is equipped with a patented immediate and ergonomic operating locking device that allows it to be adjusted and locked in any position.

### Technical data

- PVC body
- EPDM, FKM or PTFE diaphragm materials
- Optical position indicator
- Connection with fixed flanges drilled according standard UNI DIN PN 10/16; face to face according EN 558-1
- Size ranges from DN 15 up to DN 65
- Max working pressure at 20 °C: 10 bar
- Range working temperature: 0 °C ÷ + 60 °C

### Reference standards

- Construction criteria: EN ISO 16138, EN ISO 1452, EN ISO 15493
- Test methods and requirements: ISO 9393
- Installation criteria: DVS 2204, DVS 2221, UNI 11242

d	DN	PN	B	B <sub>1</sub>	F	f	H	H <sub>1</sub>	Sp	Fori Holes	Peso Weight (g)
20	15	10	102	25	65	14	130	80	13,5	4	925
25	20	10	105	30	75	14	150	80	13,5	4	990
32	25	10	114	33	85	14	160	80	13,5	4	1054
40	32	10	119	30	100	18	180	80	14,0	4	1272
50	40	10	149	35	110	18	200	120	16,0	4	2164
63	50	10	172	46	125	18	230	120	16,0	4	3009
75	65	10	172	46	145	18	290	120	21,0	4	3610



#### Descrizione

- Design fluidodinamico ottimizzato: massima resa di portata grazie all'efficienza fluidodinamica ottimizzata che caratterizza la nuova geometria interna del corpo
- Volantino non saliente che mantiene sempre la stessa altezza durante la rotazione, dotato di cuscinetto interno per ridurre al minimo gli attriti e la coppia di manovra
- Indicatore ottico di serie
- Organi di manovra interni in metallo isolati dal fluido
- Viti di fissaggio del coperchio in acciaio inox protette dall'ambiente esterno da tappi in PE
- Volantino di comando in PA-GR ad elevata resistenza meccanica con impugnatura ergonomica per un'ottima manovrabilità
- Coperchio in PP-GR a protezione totale. Profilo interno di serraggio della membrana circolare e simmetrico
- Inserti filettati in metallo per l'ancoraggio della valvola

#### Dati tecnici

- Corpo valvola in PVC
- Membrana di tenuta in EPDM, FKM o PTFE
- Indicatore ottico di posizione
- Attacchi con flange fisse forate secondo standard UNI DIN PN 10/16; scartamento secondo EN 558-1
- Gamma dimensionale da DN 80 a DN 100
- Pressione massima di esercizio a 20 °C: 10 bar (PN 6 per versione membrana in PTFE)
- Temperatura massima di esercizio: + 60 °C

#### Dimensioni Dimensions

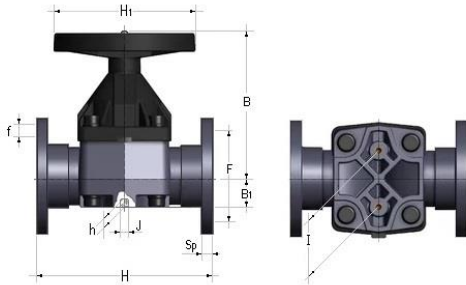

#### Description

- *Optimized fluid dynamic design: maximum output flow rate thanks to the optimized efficiency of the fluid dynamics that characterize the new internal geometry of the body*
- *Handwheel that stays at the same height during rotation, with internal bearing to minimize friction and operating torque*
- *Standard optical indicator*
- *Internal operating components in metal totally isolated from the conveyed fluid*
- *Bonnet fastening screws in stainless steel protected against the external environment by PE plugs*
- *Handwheel in PA-GR with high mechanical strength and ergonomic grip for optimum manageability*
- *Full protection bonnet in PP-GR. Internal circular and symmetrical diaphragm sealing area*
- *Threaded metal inserts for anchoring the valve*

#### Technical data

- *PVC body*
- *EPDM, FKM or PTFE diaphragm materials*
- *Optical position indicator*
- *Connection with fixed flanges drilled according standard UNI DIN PN 10/16; face to face according EN 558-1*
- *Size ranges from DN 80 up to DN 100*
- *Max working pressure at 20 °C: 10 bar (6 bar for PTFE version diaphragm)*
- *Max working temperature: +60 °C*

d	DN	PN	B	B <sub>1</sub>	F	Sp	H	H <sub>1</sub>	h	J	I	f	Fori Holes	Peso Weight (g)
90	80	10*	225	64	160	21,5	310	200	23	M12	100	18	8	8500
110	100	10*	295	72	180	22,5	350	250	23	M12	120	18	8	12400

\* PTFE: 6 bar