



VALVOLA MANUALE A SFERA DN 15-50 MANUAL BALL VALVE DN 15-50



Caratteristiche

- Valvola bighiera serie industria a due vie con corpo in PVC e attacchi con flange secondo lo standard ANSI 150 B16.5; scartamento in accordo a EN 558-1
- Gamma dimensionale da DN 15 mm a DN 50 mm
- Guarnizioni di tenuta in EPDM (Dutral®) o in FKM (Viton®)
- Resistenza a pressioni di esercizio fino a 16 bar a 20° C
- Facile smontaggio radiale dall'impianto e conseguente rapida sostituzione degli O-ring e delle guarnizioni della sfera senza l'impiego di alcun attrezzo
- Nuovo sistema di tenuta, possibilità di micro-registrazione con apposita ghiera e sistema di bloccaggio delle spinte assiali
- Possibilità di smontaggio delle tubazioni a valle con la valvola in posizione di chiusura
- Maniglia ergonomica che assicura ottima manovrabilità, dimensioni compatte e preciso accoppiamento con lo stelo di manovra; può essere dotata di blocco manovra per inibire la rotazione della sfera sia in chiusura che in apertura (0°-90°)
- Possibilità di installare riduttore manuale o attuatori pneumatici e/o elettrici mediante l'applicazione di una flangetta in PP-GR a foratura standard ISO 5211 F07.

Dimensioni Dimensions

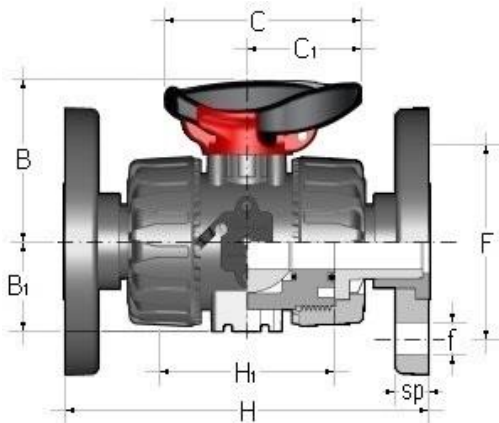

Characteristics

- 2-Way industry ball valve with C-PVC body and ANSI 150 B16.5 backing rings face to face according EN 558-1.
- Size ranges from DN 15 mm up to DN 50 mm
- EPDM (Dutral®) or FKM (Viton®) gaskets
- Maximum working pressure: 16 bar at 20° C
- Easy removal of the valve body from the system, allowing quick replacement of O-rings and ball seats without additional equipment
- New seat and seal design, axial pipe loads block with micro adjustment of ball seal
- In the closed position the pipeline can be disconnected downstream from the valve without leakage
- Hand operated version provides very good manoeuvrability has a compact design and precision jointing with the valve stem. There is also the option to equip the handle with a block, which can lock the valve in both the open and closed position (0°-90°).
- Possibility to install gear box and actuators by means of a GR-PP upper flange with standard drilling ISO 5211 F07.

d	DN	PN	B	B ₁	C	C ₁	H	H ₁	F	f	sp	U	Peso Weight (g)
1/2"	15	16	54,0	29,0	67	40	130	65	60,3	15,9	11,0	4	481
3/4"	20	16	65,0	34,5	85	49	150	70	69,9	15,9	13,5	4	663
1"	25	16	69,5	39,0	85	49	160	78	79,4	15,9	14,0	4	896
1 1/4"	32	16	82,5	46,0	108	64	180	88	88,9	15,9	14,0	4	1379
1 1/2"	40	16	89,0	52,0	108	64	200	93	98,4	15,9	16,0	4	1761
2"	50	16	108,0	62,0	134	76	230	111	120,7	19,1	16,0	4	2741



VALVOLA MANUALE A SFERA DN 65-100 MANUAL BALL VALVE DN 65-100



Caratteristiche

- Valvola bighiera serie industria a due vie con corpo in PVC-C e attacchi con flange secondo lo standard ANSI 150 B16.5; scartamento in accordo a EN 558-1
- Gamma dimensionale da DN 65 mm a DN 100 mm
- Guarnizioni di tenuta in EPDM (Dutral®) o in FKM (Viton®)
- Resistenza a pressioni di esercizio fino a 16 bar a 20° C
- Facile smontaggio radiale dall'impianto e conseguente rapida sostituzione degli O-ring e delle guarnizioni della sfera senza l'impiego di alcun attrezzo
- Nuovo sistema di tenuta, possibilità di micro-regolazione con apposita ghiera e sistema di bloccaggio delle spinte assiali
- Possibilità di smontaggio delle tubazioni a valle con la valvola in posizione di chiusura
- Maniglia ergonomica che assicura ottima manovrabilità, dimensioni compatte e preciso accoppiamento con lo stelo di manovra; può essere dotata di blocco manovra per inibire la rotazione della sfera sia in chiusura che in apertura (0°-90°)
- Possibilità di installare riduttore manuale o attuatori pneumatici e/o elettrici mediante l'applicazione di una flangetta in PP-GR a foratura standard ISO 5211 F07.

Dimensioni Dimensions

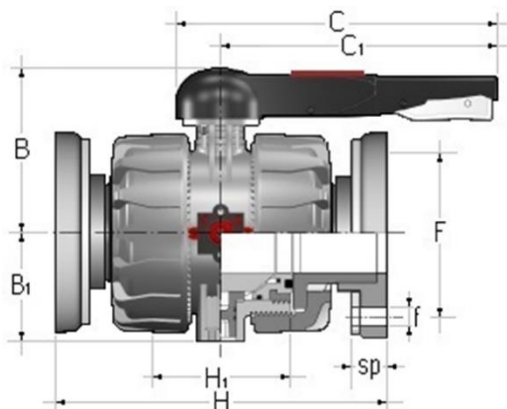

Characteristics

- 2-Way industry ball valve with C-PVC body and ANSI 150 B16.5 backing rings face to face according EN 558-1.
- Size ranges from DN 65 mm up to DN 100 mm
- EPDM (Dutral®) or FKM (Viton®) gaskets
- Maximum working pressure: 16 bar at 20° C
- Easy removal of the valve body from the system, allowing quick replacement of O-rings and ball seats without additional equipment
- New seat and seal design, axial pipe loads block with micro adjustment of ball seal
- In the closed position the pipeline can be disconnected downstream from the valve without leakage
- Hand operated version provides very good manoeuvrability has a compact design and precision jointing with the valve stem. There is also the option to equip the handle with a block, which can lock the valve in both the open and closed position (0°-90°).
- Possibility to install gear box and actuators by means of a GR-PP upper flange with standard drilling ISO 5211 F07.

d	DN	PN	H	H ₁	B	B ₁	C	C ₁	f	F	sp	Peso Weight (g)
2½"	65	16	290	133	164	87	327	175	18	139,7	21,0	6413
3"	80	16	310	149	177	105	327	272	18	152,4	21,5	9669
4"	100	16	350	167	195	129	385	330	18	190,5	21,5	14967